

Vi057U
5.325/5.395 kg

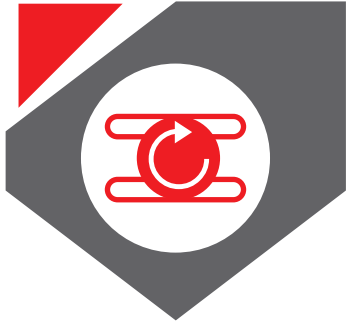

Call for Yanmar solutions





> COMPACIDAD

ViO57U

La ViO57 Universal es una máquina sin voladizo trasero («Zéro Tail Swing»): ni el contrapeso, ni las partes delanteras de la torreta sobresalen de la anchura de las orugas.

Fundamentos de diseño:

La ViO57U es innovadora desde todos los puntos de vista, por su utilización sencilla, su mantenimiento, longevidad, rendimiento en el trabajo y por el sistema de giro sin ningún voladizo (ni delantero ni trasero), característica específica de la serie ViO de Yanmar. La ViO57U es la solución perfecta para ayudarle a trabajar eficazmente.

- > Ningún voladizo trasero.
- > Radio de giro delantero con pluma desplazada: 1.730 mm.
- > Radio de giro trasero: 975 mm.
- > Anchura total de la máquina reducida a 1.990 mm.
- > Pluma menos curvada que en los modelos anteriores para acceder mejor por encima de los camiones, incrementándose la productividad de las operaciones de descarga.
- > Los tres modelos de la ViO57U pueden contar opcionalmente con un brazo nuevo (+ 330 mm).

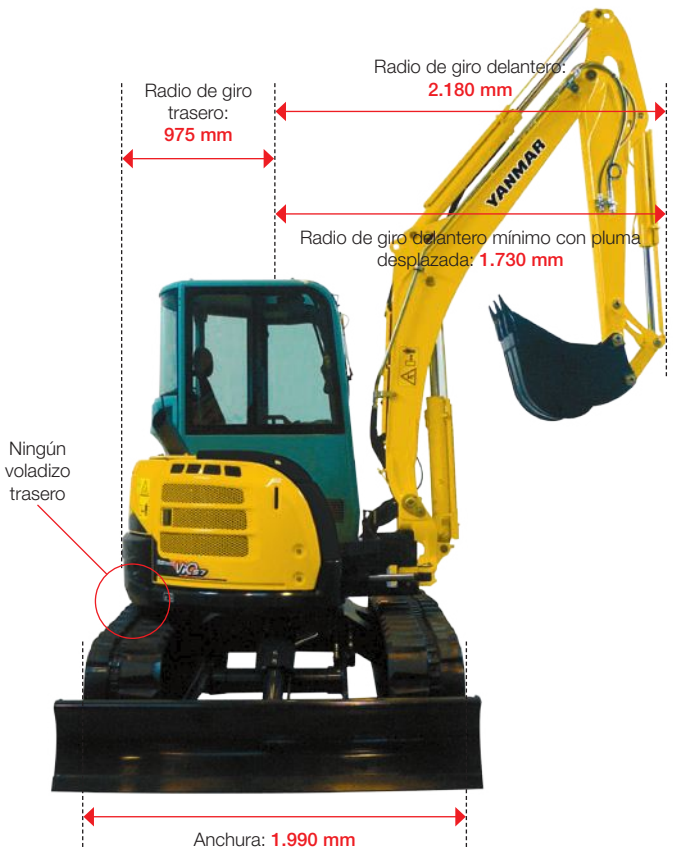

Las partes delanteras de la torreta no sobresalen de la anchura de las orugas.

Gracias a su parte delantera diseñada para no sobresalir, la ViO57U tiene un radio de giro muy reducido. Por ello, puede trabajar con seguridad y eficacia en obras estrechas a las que no pueden acceder las máquinas de su categoría de peso.

Ningún voladizo trasero.

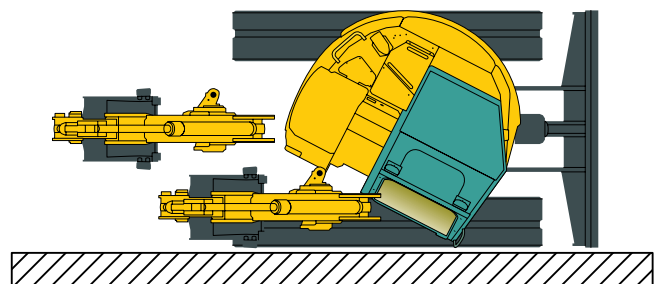

Tampoco sobresale por la parte delantera.





Campo visual igual al de una máquina convencional

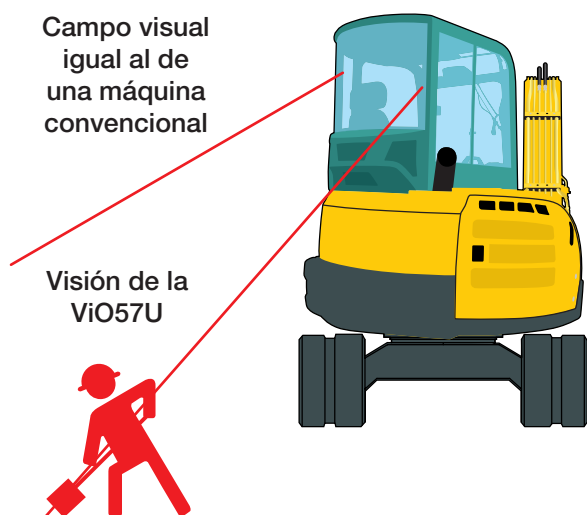

Visión de la ViO57U

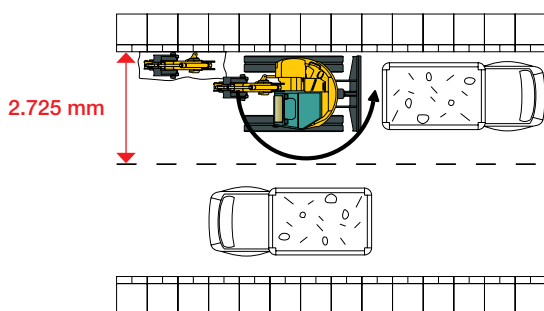

Especialmente adaptado para trabajar en zonas urbanas: no es necesario cortar la circulación de dos carriles.

Ángulo muerto trasero reducido al mínimo: visibilidad óptima alrededor de la máquina

- > Amplios cristales para visibilidad perfecta alrededor de la máquina.
- > El campo visual delantero ha aumentado también gracias al parabrisas delantero escamoteable que permite además mejor comunicación.



Ventajas para el usuario: potencia y productividad

- > Posibilidad de trabajar en espacios muy estrechos, donde una máquina convencional no podría trabajar.
- > Es posible trabajar pegado a una pared.
- > Sin ángulo muerto en la parte superior: visibilidad óptima alrededor de la máquina.
- > Seguridad y productividad para el operario.
- > Excelente fuerza de excavación para una máquina de esta categoría de peso.



> RENDIMIENTO EN EL TRABAJO

ViO57U

Basándose en una experiencia y conocimientos excepcionales, la tecnología YANMAR asegura un rendimiento excelente al tiempo que respeta el medio ambiente.

Estabilidad y fuerza de elevación excepcionales



La utilización de un contrapeso grande, de orugas asimétricas (sistema patentado Yanmar VICTAS®) y un excelente reparto de masas, permiten una estabilidad idéntica o incluso superior a las de las máquinas convencionales de esta misma categoría de peso, con una capacidad de elevación notable.

El sistema VICTAS® se basa en aumentar la superficie portadora gracias al incremento de la vía y a la utilización de orugas asimétricas:

- > Mejores estabilidad lateral y capacidad de elevación.
- > Reducción del deterioro de las orugas.
- > Desplazamientos silenciosos y sin vibraciones.



La ViO57U está equipada de serie con una línea hidráulica auxiliar (toma de fuerza) para trabajar con gran variedad de accesorios.

- > Alargador del 3^{er} circuito con 2 válvulas adicionales para utilizar tolvas recogedoras y otros accesorios.



- > E 3^{er} circuito hidráulico es proporcional y regulable de serie. Este sistema permite una óptima regulación de caudal y realizar movimientos más precisos y exigentes con diferentes implementos.
- > El 4^o circuito hidráulico está disponible como standard en la versión ViO57U VIP (y como opcional en los modelos ViO57U Light and ViO57U Standard).

Circuito hidráulico «VIPPS®» (ViO Progressive 3 Pumps System):



Circuito hidráulico con regulación de la potencia, suma de las potencias de una bomba doble de pistones de caudal variable, de una bomba de engranajes, y de un distribuidor de combinaciones múltiples:

- > Velocidad de trabajo incrementada gracias a la acumulación del caudal de las bombas.
- > Funcionamiento sin sacudidas y simultáneo de todas las operaciones, incluso durante los desplazamientos.

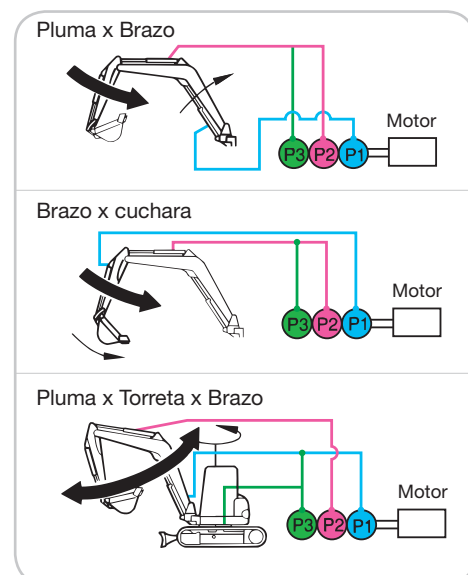



> Combinación perfecta del motor con el sistema hidráulico: consumo muy reducido de combustible.

Un motor muy potente y ecológico que cumple con las normas sobre emisiones de la Comisión Europea



El motor de inyección directa YANMAR TNV ha sido diseñado para unir una gran potencia y emisiones limpias. Gracias a su sistema de inyección perfeccionado, cumple con las normas vigentes sobre emisiones de la Comisión Europea (CE) e Interim Tier 4 de la Agencia de protección medioambiental americana (EPA). Su funcionamiento silencioso hace que sea un motor respetuoso con la salud pública y con el medio ambiente.

- > Reducción de las emisiones con un motor todavía más limpio.
- > Reducción del ruido con un motor todavía más silencioso.
- > Mejora del arranque (precalentamiento más rápido).

Tecnología original YANMAR, el nº1 de los motores diésel

YANMAR es el líder mundial de los fabricantes de motores diésel desde que desarrolló su primer pequeño motor diésel. Apoyándonos en un know-how y conocimientos exclusivos, hemos estudiado la mejora de la eficacia térmica y la reducción de las emisiones de gases de escape. Los motores diésel Yanmar tienen una excelente reputación de gran fiabilidad, longevidad y emisiones limpias, cumpliendo además con las normas internacionales.



- > La cuchilla de la ViO57U es 20 cm más larga por lo que ofrece mejor rendimiento en las operaciones de nivelación del terreno.
- > El mando de la palanca de la cuchilla, que anteriormente era por cable, es ahora hidráulico.

Contrapeso adicional

Se dispone, opcionalmente, de un contrapeso adicional de 220 kg en la ViO57U Estándar, siendo de serie en la ViO57 VIP.

- > Fuerzas de elevación mejoradas.
- > Mayor estabilidad cuando se utilizan accesorios pesados.





> CONFORT

ViO57U

Utilización sencilla para trabajar de manera cómoda y con buen rendimiento. Confort y comodidad absolutos.

Espacio muy amplio para utilización sin restricciones

> Aunque no sobresale nada por detrás, la ViO57U cuenta con una cabina muy amplia dentro de su categoría de peso.



Joysticks + reposamuñecas confortables

> Las palancas de control se utilizan con facilidad. Los reposamuñecas pueden ajustarse en función de las preferencias del operario y de su postura de trabajo. Hacen más sencillos los trabajos delicados y las largas horas de trabajo.



Asiento con suspensión neumática, de serie*

La ViO57U Estándar y la ViO57U VIP están equipadas de serie con un asiento de suspensión neumática muy cómodo que se ajusta en función del peso y de la postura del operario. Esto mejora la postura y el confort del conductor al tiempo que se reducen los efectos de choques y vibraciones.

> Asiento con cinturón de seguridad con enrollador.

* No disponible en la ViO57 Light





Climatización muy potente exactamente igual de confortable que la de un automóvil*

Las 5 bocas de aireación están colocadas de manera que aseguren no solamente la calefacción de la cabina, sino también el desempañado perfecto de los cristales.

* Disponible de serie en la ViO57U Estándar y en la ViO57U VIP



> Pedales de traslación y reposa pies plegables para dejar más espacio.



> Bomba eléctrica de serie para carga de combustible. (No disponible en la ViO57 Light)



> La ViO57U Estándar y la ViO57U VIP están equipadas de serie con radio con toma USB.

Otros equipamientos: porta documentos, porta botella, toma a 12 V,...

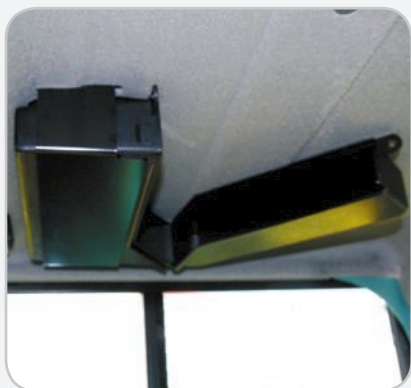



> SEGURIDAD Y FIABILIDAD

Vi057U

Cabina de acuerdo con las normas ISO: su rigidez ha sido muy mejorada para aumentar la seguridad y tranquilidad del operario

La utilización de una estructura ROPS anti vuelco muy rígida y resistente para la cabina, mejora la protección del operario en caso de vuelco. La cabina cumple además con la norma FOPS1 referente a las estructuras de protección contra la caída de objetos. Esta cabina, muy sólida, sirve para trabajar confortablemente y con tranquilidad.

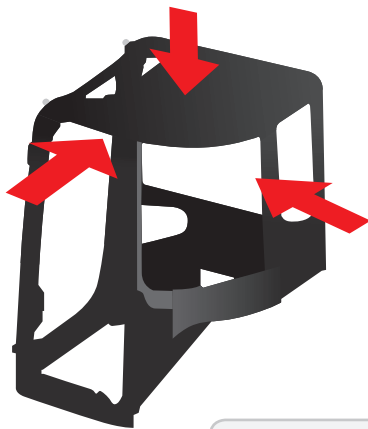

ROPS

Protección anti vuelco
ISO 3471

FOPS 1

Protección
contra caída de
objetos
ISO 10262-2 / Nivel 1

> Gran palanca de seguridad en el acceso al puesto del conductor: en posición levantada, bloquea todos los movimientos de trabajo y la traslación.



> El retrovisor trasero de serie permite al operario controlar la seguridad de la parte trasera de la máquina evitando riesgos para las personas.



> La máquina está equipada de serie con un foco de trabajo colocado en la parte inferior de la pluma, protegida contra posible rotura. Gracias a su amplia zona de iluminación, es posible trabajar por la noche tranquilamente.



Equipamiento adicional: puntos de fijación en la cuchilla y chasis inferior, martillo de evacuación, empuñaduras de acceso grandes,...

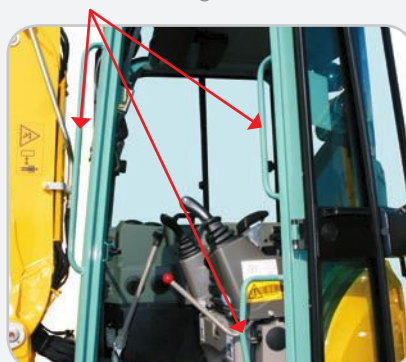

> MANTENIMIENTO

Vi057U



Mantenimiento de la máquina simplificado, con acceso rápido y sencillo a todos los componentes.

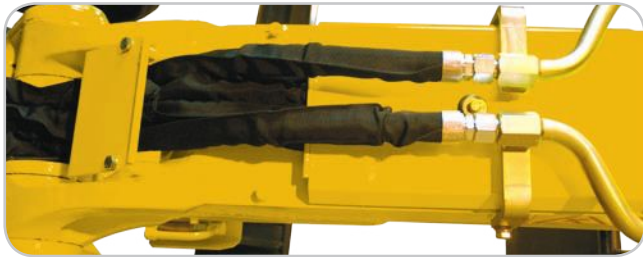

> Paso cuidadoso y con protecciones de los flexibles por la parte superior de la pluma y por el lado derecho de la máquina debajo del escalón. Desmontando el escalón, se pueden sustituir los flexibles del equipamiento al tener acceso a las tomas de conexión.

> Acceso fácil a los diversos puntos de mantenimiento: órganos del motor, filtros, tomas de presión, bombas hidráulicas,...



> Cilindros totalmente protegidos (varilla y cilindro) con placas de acero de gran elasticidad para resistir posibles golpes.

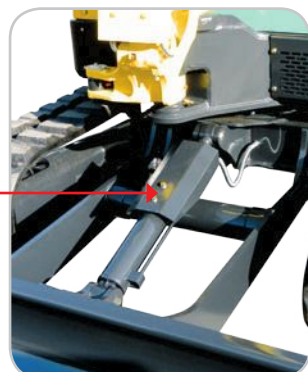

> Forma del contrapeso diseñada para proteger las planchas laterales contra posibles golpes. Colocación de piezas moldeadas en el chasis superior en los ángulos exteriores derecho e izquierdo que mejoran la resistencia a los golpes.



➤ CARACTERÍSTICAS TÉCNICAS

Vi057U Standard

Peso operativo +-2% (Normas CE):

> 5.325/5.395 kg (orugas de goma / orugas de acero)

Peso de transporte +-2% (Normas CE):

> 5.250/5.320 kg (orugas de goma / orugas de acero)

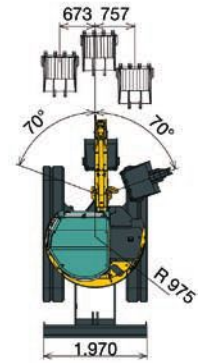
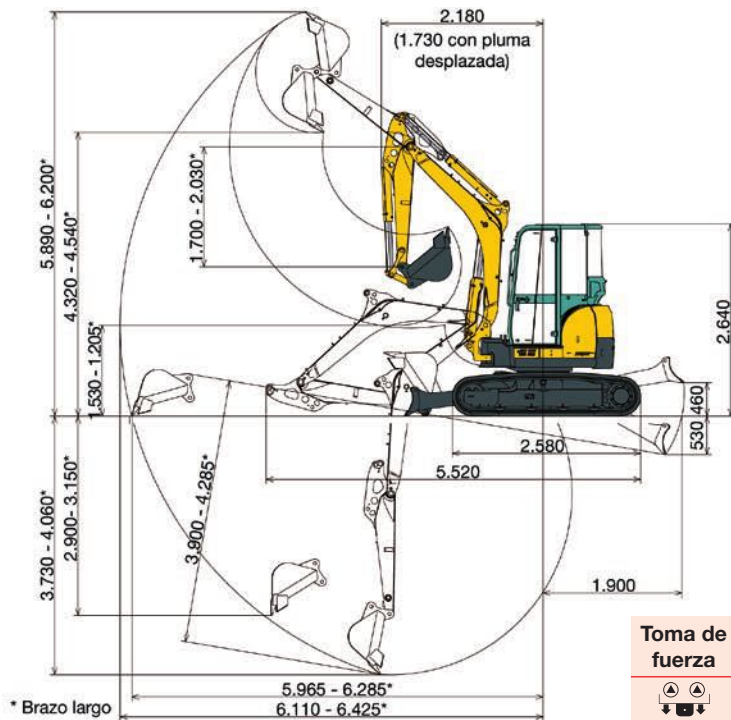
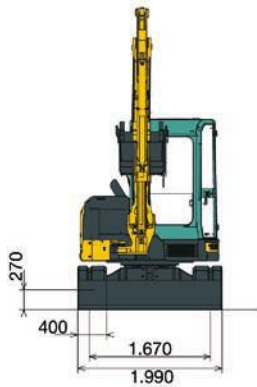

Toma de fuerza	Datos teóricos a 2.400 rpm	
	Presión	Caudal de aceite
	0 ~ 250 bars	81 ~ 52 l/min
	0 ~ 250 bars	81 ~ 52 l/min

		Vi057U
Motor Yanmar de 4 cilindros	Tipo	4TNV88-BXBVA
	Potencia	29,5 kw / 40,1 CV / 2.400 rpm
	Cilindrada	2.189 cm ³
	Par máximo	141 N.m. / 1.200 rpm
Circuito hidráulico	Capacidad del circuito	64 l
	Presión máxima	250 bars
	Bomba doble de pistones de caudal variable	2 x 40,3 l/min
	Bomba de engranajes	1 x 40,3 l/min
Rendimiento	Velocidad de traslación	2,3 / 4,4 km/h
	Velocidad de giro	10 rpm
	Fuerza de excavación	2.500 kgf
	Fuerza de penetración	4.300 kgf
Chasis inferior	Presión sobre el suelo	0,295 / 0,300 kg/cm ²
	Anchura de las orugas	400 mm
	Altura libre sobre el suelo	270 mm
	Cuchilla (anchura x altura)	1.970 x 400 mm
Varios	Depósito de combustible	67 l
	Circuito de refrigeración	6,7 l
	Dimensiones totales (L x a x h)	5.520 x 1.990 x 2.640 mm
	Presión acústica LwA (2000/14/CE y 2005/88/CE)	82 dBA (LpA) 96 dBA (LwA)

Bajo reserva de posibles modificaciones técnicas. Dimensiones en mm con cuchara estándar Yanmar.

> El caudal baja al subir la presión.

Máquina con cabina, orugas de goma, sin cangilón.

A: Voladizo desde el eje de rotación (m).
B: Altura en el punto de enganche (m).
C: Carga máxima admisible (kg).



Carga de balanceo, pluma longitudinal



Carga de balanceo, pluma transversal

Cuchilla bajada

A	Máx.	4,0	3,0	2,5				
B								
4,0	750	*860	*860	*860	-	-	-	
3,0	570	*910	*870	*870	-	-	-	
2,0	490	*940	810	*1090	*1430	*1430	*1850	*1850
1,0	460	*970	780	*1320	1250	*1970	1610	*2650
0	480	*990	750	*1450	1190	*2190	1540	*2710
-1,0	570	*1030	730	*1380	1150	*2050	1560	*2580
-2,0	730	*960	-	-	-	-	1620	*1930

Cuchilla levantada

A	Máx.	4,0	3,0	2,5				
B								
4,0	730	*860	*860	*860	-	-	-	
3,0	560	580	*870	*850	-	-	-	
2,0	480	510	800	830	*1430	*1430	*1850	*1850
1,0	450	480	760	800	1220	1280	1600	1750
0	470	510	740	780	1170	1230	1520	1650
-1,0	540	580	700	750	1140	1190	1540	1680
-2,0	720	790	-	-	-	-	1600	1700

Equipamiento opcional		
> Pintura especial	> 1 faro LED + Girofaro en la parte trasera de la máquina	
> Brazo largo (+ 330 mm)	> Faro giratorio amarillo para base magnética	
> Climatización	> Asiento de skay	
> 4° circuito proporcional	> Engrase centralizado	
> Válvulas de seguridad para elevación + avisador de sobrecarga	> Línea de presión media para enganche rápido hidráulico	
> Sistema antirrobo (con llave / con clave)	> Enganche rápido hidráulico	
> Localizador GPS	> Cucharas para retro, de limpieza, pivotantes	
> Racores rápidos	> Martillo hidráulico	
> Aceite biológico	> Contrapeso adicional (+ 220 kg)	
> 2 faros LED en la parte delantera de la máquina		

Los datos de esta tabla representan la capacidad de elevación de acuerdo con la norma ISO 10567. No incluyen el peso del cangilón y corresponden al 75% de la carga máxima estática antes de balancearse, un 87% de la fuerza hidráulica de elevación. Los datos marcados con * indican los límites hidráulicos de la fuerza de elevación.

Vi057U LIGHT

Peso operativo +-2% (Normas CE):

> 5.325/5.395 kg (orugas de goma / orugas de acero)

Peso de transporte +-2% (Normas CE):

> 5.250/5.320 kg (orugas de goma / orugas de acero)

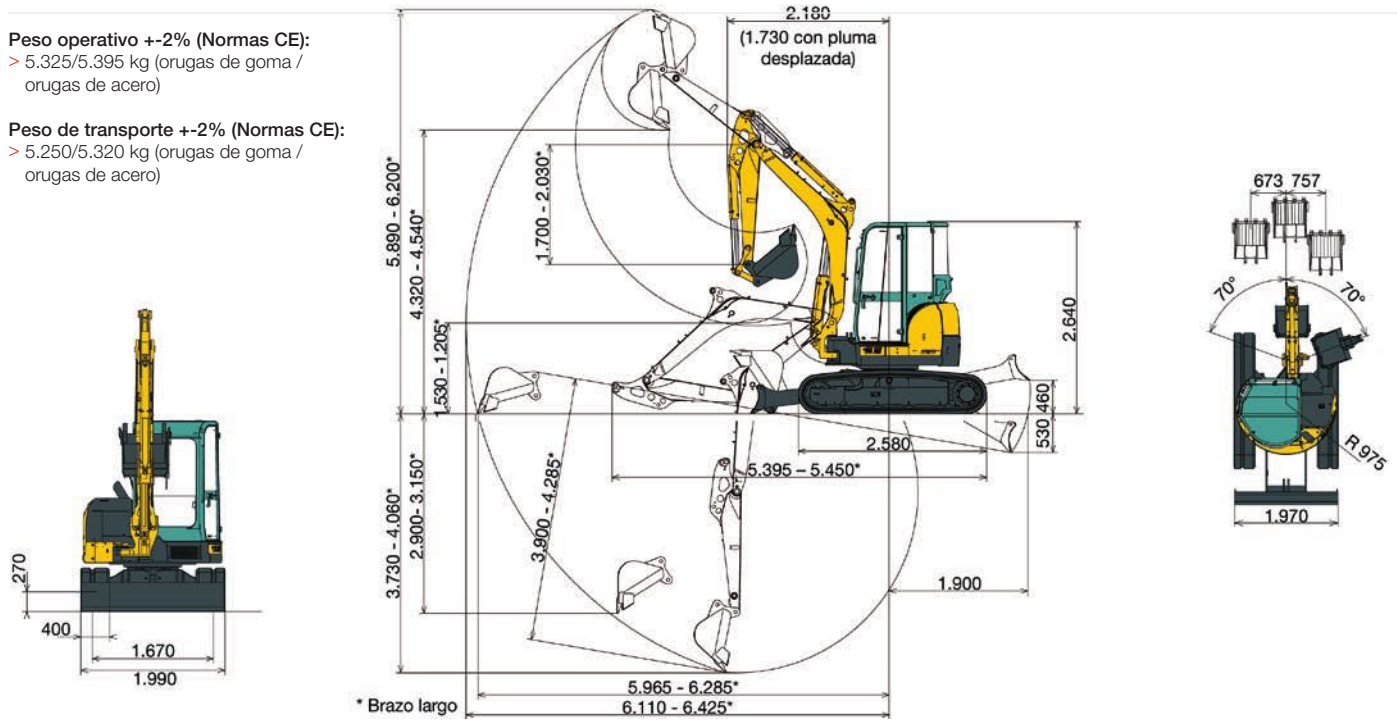

Equipamiento estándar	
> 3 ^{er} circuito proporcional	
> Alargador del 3 ^{er} circuito	
> Asiento confortable	

Equipamiento opcional	
> Pintura especial	
> Brazo largo (+ 330 mm)	
> 4 ^o circuito proporcional	
> Válvulas de seguridad para elevación + avisador de sobrecarga	
> Sistema antirrobo (con llave / con clave)	
> Localizador GPS	
> Racores rápidos	
> Aceite biológico	

> 2 faros LED en la parte delantera de la máquina
> 1 faro LED + Girofaro en la parte trasera de la máquina
> Faro giratorio amarillo para base magnética
> Engrase centralizado
> Línea de presión media para enganche rápido hidráulico
> Enganche rápido hidráulico
> Cucharas para retro, de limpieza, pivotantes
> Martillo hidráulico

Vi057U VIP

Peso operativo +-2% (Normas CE):

> 5.550/5.620 kg (orugas de goma / orugas de acero)

Peso de transporte +-2% (Normas CE):

> 5.475/5.545 kg (orugas de goma / orugas de acero)

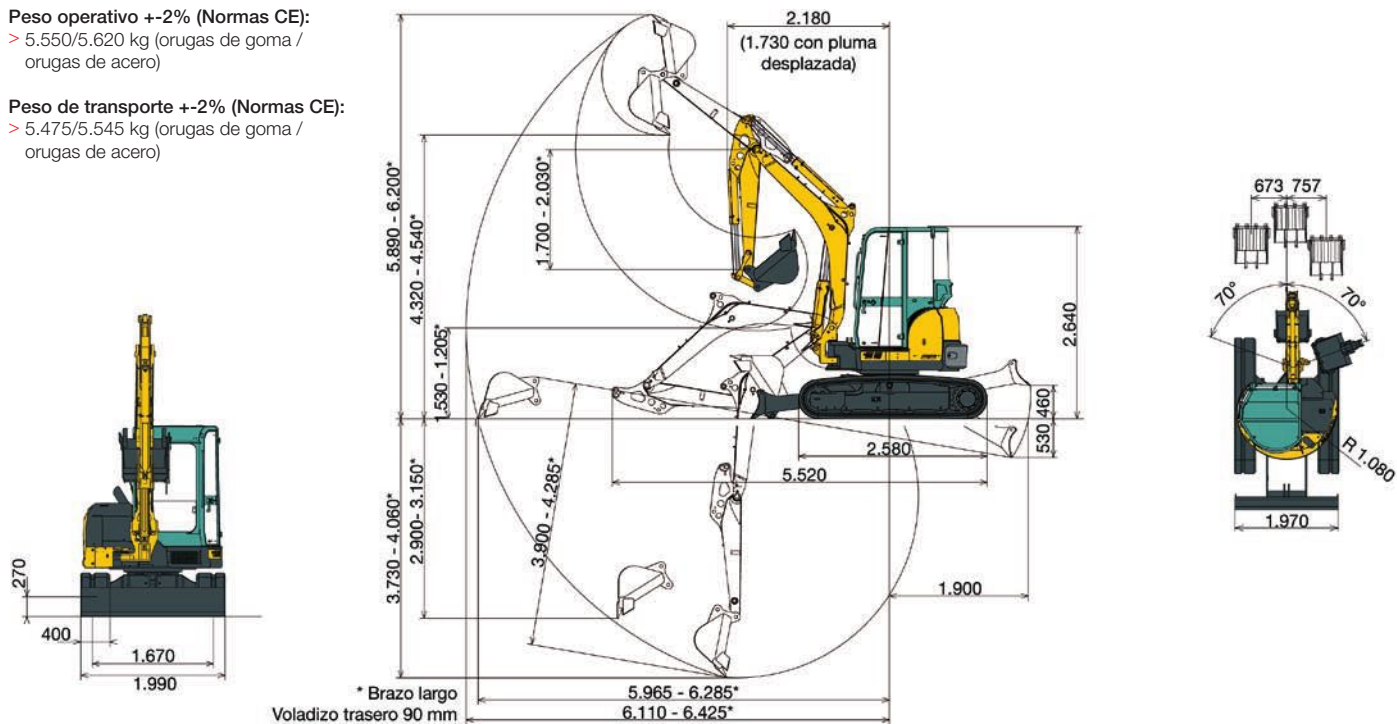

Equipamiento estándar	
> 4 ^o circuito proporcional	
> Climatización	
> Válvulas de seguridad para elevación + avisador de sobrecarga	
> Potenciómetros en el 3 ^{er} circuito	
> Radio con llave USB	
> 2 faros LED en la parte delantera de la máquina	
> Contrapeso adicional (+ 220 kg)	

Equipamiento opcional	
> Pintura especial	
> Brazo largo (+ 330 mm)	
> Sistema antirrobo (con llave / con clave)	
> Localizador GPS	
> Racores rápidos	
> Aceite biológico	
> 1 faro LED + Girofaro en la parte trasera de la máquina	

> Faro giratorio amarillo para base magnética
> Asiento de skay
> Engrase centralizado
> Línea de presión media para enganche rápido hidráulico
> Enganche rápido hidráulico
> Cucharas para retro, de limpieza, pivotantes
> Martillo hidráulico



Impreso en Francia – El fabricante se reserva el derecho de modificar las informaciones contenidas en este catálogo sin necesidad de preaviso. Para cualquier información adicional, consulte, por favor, con su distribuidor autorizado de Yanmar Construction Equipment Europe.

Yanmar Construction Equipment Europe S.A.S.

25, rue de la Tambourine
52100 SAINT DIZIER – FRANCE
contact@yanmar.fr

www.yanmar.eu